

МЕМБРАННЫЕ НАСОСЫ из НЕРЖАВЕЮЩЕЙ СТАЛИ с АЛЮМИНИЕВЫМ ДВИГАТЕЛЕМ



Архангельск (8182)63-90-72
Астана (7172)727-132
Астрахань (8512)99-46-04
Барнаул (3852)73-04-60
Белгород (4722)40-23-64
Брянск (4832)59-03-52
Владивосток (423)249-28-31
Волгоград (844)278-03-48
Вологда (8172)26-41-59
Воронеж (473)204-51-73
Екатеринбург (343)384-55-89
Иваново (4932)77-34-06

Ижевск (3412)26-03-58
Иркутск (395)279-98-46
Казань (843)206-01-48
Калининград (4012)72-03-81
Калуга (4842)92-23-67
Кемерово (3842)65-04-62
Киров (8332)68-02-04
Краснодар (861)203-40-90
Красноярск (391)204-63-61
Курск (4712)77-13-04
Липецк (4742)52-20-81

Киргизия (996)312-96-26-47

Магнитогорск (3519)55-03-13
Москва (495)268-04-70
Мурманск (8152)59-64-93
Набережные Челны (8552)20-53-41
Нижний Новгород (831)429-08-12
Новокузнецк (3843)20-46-81
Новосибирск (383)227-86-73
Омск (3812)21-46-40
Орел (4862)44-53-42
Оренбург (3532)37-68-04
Пенза (8412)22-31-16

Россия (495)268-04-70

Пермь (342)205-81-47
Ростов-на-Дону (863)308-18-15
Рязань (4912)46-61-64
Самара (846)206-03-16
Санкт-Петербург (812)309-46-40
Саратов (845)249-38-78
Севастополь (8692)22-31-93
Симферополь (3652)67-13-56
Смоленск (4812)29-41-54
Сочи (862)225-72-31
Ставрополь (8652)20-65-13

Казахстан (772)734-952-31

Сургут (3462)77-98-35
Тверь (4822)63-31-35
Томск (3822)98-41-53
Тула (4872)74-02-29
Тюмень (3452)66-21-18
Ульяновск (8422)24-23-59
Уфа (347)229-48-12
Хабаровск (4212)92-98-04
Челябинск (351)202-03-61
Череповец (8202)49-02-64
Ярославль (4852)69-52-93

1" - Расход 150 л/мин

Мембранные насосы из нержавеющей стали AISI 316 с алюминиевым двигателем универсальны и просты в использовании, подходят для широкого спектра промышленных применений.

Нержавеющая сталь AISI 316 - это материал с высокой механической и термической стойкостью, идеально подходящий для использования с агрессивными веществами или в особо суровых условиях.

Кроме того, они могут использоваться в приложениях с потенциально взрывоопасной атмосферой благодаря их соответствию директиве ATEX.

Мембранные насосы R 1:1 из нержавеющей стали AISI 316 с алюминиевым двигателем обеспечивают надежность и эффективность.



Модель			AIB-1
Мембрана	Шар	Посадочное место	P/N
PTFE+Hytrel®	PTFE	Нержавеющая сталь	4C1/26415TTI
Максимальное давление			8 bar
Литров за цикл *			0,590 l
Максимальная высота всасывания			сухая колонна 5 м - мокрая колонна 7,5 м
Макс. размер твердых частиц			3 mm
Макс. рабочая температура **			100 °C
Уровень шума			75 dB
Максимальный расход воздуха			1,4 m³/min
Рабочее давление воздуха			3 - 8 bar
Соединение для впуска воздуха			G 3/8" (f)
Патрубок для выпуска воздуха (глушитель)			G 1/2" (f)
Впускное соединение для жидкости			G 1.1/4" (f)
Выходное соединение для жидкости			G 1" (f)
Шарики для впуска и выпуска			
Габаритные размеры (A - B - C - D - E)			271 - 201 - 345 - 182 - 130 mm
Винты для крепления насоса			M10
Вес упаковки			No. 1 0,03 m³ 25 kg

* Объем за цикл может зависеть от силы всасывания, вязкости жидкости, давления воздуха, количества циклов в минуту

** Материалы, контактирующие с жидкостью, а также сама жидкость могут ограничивать рабочую температуру насоса

ДАВЛЕНИЕ ПОДАЧИ ВОЗДУХА **A A** 8 bar **B B** 6 bar **C C** 4 bar

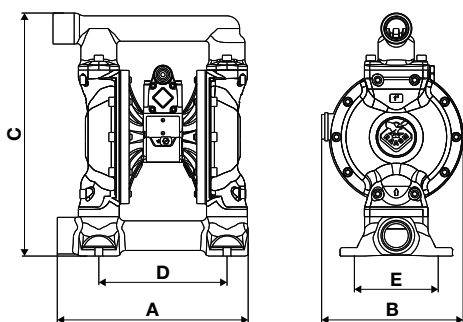

ДАВЛЕНИЕ ЖИДКОСТИ НА ВЫХОДЕ

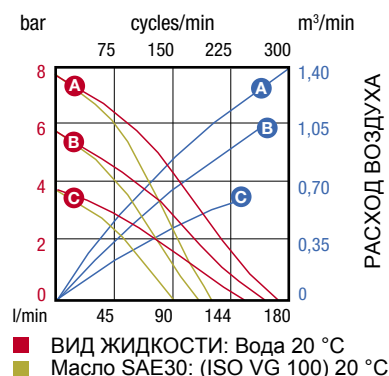



Архангельск (8182)63-90-72
Астана (7172)727-132
Астрахань (8512)99-46-04
Барнаул (3852)73-04-60
Белгород (4722)40-23-64
Брянск (4832)59-03-52
Владивосток (423)249-28-31
Волгоград (844)278-03-48
Вологда (8172)26-41-59
Воронеж (473)204-51-73
Екатеринбург (343)384-55-89
Иваново (4932)77-34-06

Ижевск (3412)26-03-58
Иркутск (395)279-98-46
Казань (843)206-01-48
Калининград (4012)72-03-81
Калуга (4842)92-23-67
Кемерово (3842)65-04-62
Киров (8332)68-02-04
Краснодар (861)203-40-90
Красноярск (391)204-63-61
Курск (4712)77-13-04
Липецк (4742)52-20-81

Киргизия (996)312-96-26-47

Магнитогорск (3519)55-03-13
Москва (495)268-04-70
Мурманск (8152)59-64-93
Набережные Челны (8552)20-53-41
Нижний Новгород (831)429-08-12
Новокузнецк (3843)20-46-81
Новосибирск (383)227-86-73
Омск (3812)21-46-40
Орел (4862)44-53-42
Оренбург (3532)37-68-04
Пенза (8412)22-31-16

Россия (495)268-04-70

Пермь (342)205-81-47
Ростов-на-Дону (863)308-18-15
Рязань (4912)46-61-64
Самара (846)206-03-16
Санкт-Петербург (812)309-46-40
Саратов (845)249-38-78
Севастополь (8692)22-31-93
Симферополь (3652)67-13-56
Смоленск (4812)29-41-54
Сочи (862)225-72-31
Ставрополь (8652)20-65-13

Казахстан (772)734-952-31

Сургут (3462)77-98-35
Тверь (4822)63-31-35
Томск (3822)98-41-53
Тула (4872)74-02-29
Тюмень (3452)66-21-18
Ульяновск (8422)24-23-59
Уфа (347)229-48-12
Хабаровск (4212)92-98-04
Челябинск (351)202-03-61
Череповец (8202)49-02-64
Ярославль (4852)69-52-93