

ПНЕВМОНАСОСЫ для ЗАПРАВКИ СМАЗКОЙ



Архангельск (8182)63-90-72
Астана (7172)727-132
Астрахань (8512)99-46-04
Барнаул (3852)73-04-60
Белгород (4722)40-23-64
Брянск (4832)59-03-52
Владивосток (423)249-28-31
Волгоград (844)278-03-48
Вологда (8172)26-41-59
Воронеж (473)204-51-73
Екатеринбург (343)384-55-89
Иваново (4932)77-34-06

Ижевск (3412)26-03-58
Иркутск (395)279-98-46
Казань (843)206-01-48
Калининград (4012)72-03-81
Калуга (4842)92-23-67
Кемерово (3842)65-04-62
Киров (8332)68-02-04
Краснодар (861)203-40-90
Красноярск (391)204-63-61
Курск (4712)77-13-04
Липецк (4742)52-20-81

Киргизия (996)312-96-26-47

Магнитогорск (3519)55-03-13
Москва (495)268-04-70
Мурманск (8152)59-64-93
Набережные Челны (8552)20-53-41
Нижний Новгород (831)429-08-12
Новокузнецк (3843)20-46-81
Новосибирск (383)227-86-73
Омск (3812)21-46-40
Орел (4862)44-53-42
Оренбург (3532)37-68-04
Пенза (8412)22-31-16

Россия (495)268-04-70

Пермь (342)205-81-47
Ростов-на-Дону (863)308-18-15
Рязань (4912)46-61-64
Самара (846)206-03-16
Санкт-Петербург (812)309-46-40
Саратов (845)249-38-78
Севастополь (8692)22-31-93
Симферополь (3652)67-13-56
Смоленск (4812)29-41-54
Сочи (862)225-72-31
Ставрополь (8652)20-65-13

Казахстан (772)734-952-31

Сургут (3462)77-98-35
Тверь (4822)63-31-35
Томск (3822)98-41-53
Тула (4872)74-02-29
Тюмень (3452)66-21-18
Ульяновск (8422)24-23-59
Уфа (347)229-48-12
Хабаровск (4212)92-98-04
Челябинск (351)202-03-61
Череповец (8202)49-02-64
Ярославль (4852)69-52-93

Пневмонасосы для ЗАПРАВКИ КОНСИСТЕНТНОЙ СМАЗКИ

Коэффициент 65:1 Производительность 1900 г/мин.

НА КОРОТКОЕ И ДЛИННОЕ РАССТОЯНИЕ
ДЛЯ СМАЗЫВАНИЯ ПОД ВЫСОКИМ
ДАВЛЕНИЕМ

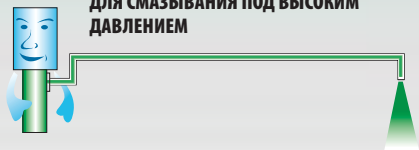

Пневмонасосы серии 700 для
заправки консистентной смазки
на короткое и длинное
расстояние, для смазывания под
высоким давлением. Идеально
подходят для подачи (заправки)
консистентной смазки со средней/
высокой вязкостью. Подходят как
для передвижных, так и для
вмонтированных
централизованных установок.

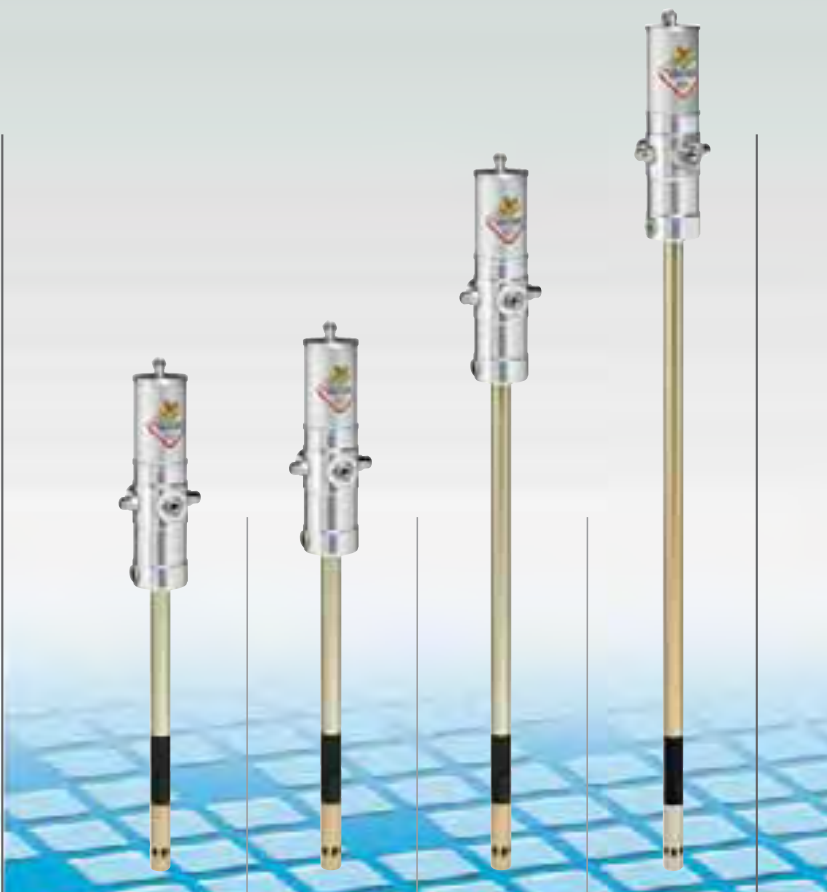
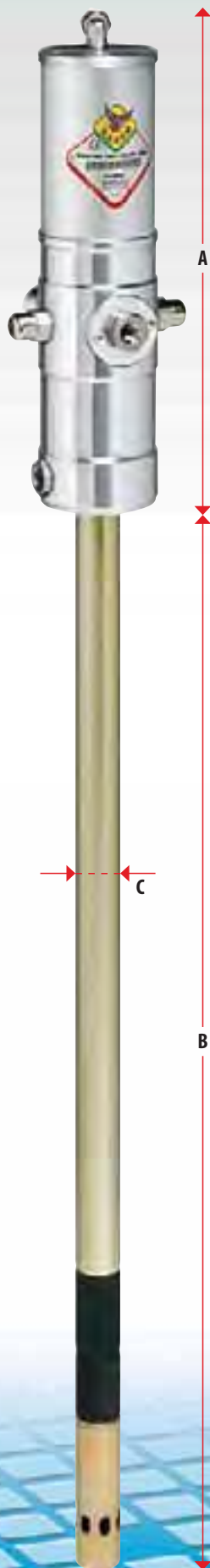

Серия 700

С прокладками	PU	63041	63048	63074	63095
Совместимые жидкости		Конс.смазки со средней/высокой вязкостью			
Корпус двигателя		Алюминий			
Всасывающая труба		Углеродистая сталь			
Соединение впуска воздуха	bsp	F 1/4" G	F 1/4" G	F 1/4" G	F 1/4" G
Соединение выпуска жидкости	bsp	F 3/8" G	F 3/8" G	F 3/8" G	F 3/8" G
Рабочее давление	бар	6 - 8	6 - 8	6 - 8	6 - 8
Средний расход воздуха	л/мин.	440	440	440	440
Уровень шума	дБ	81	81	81	81
Максимальное давление питания	бар	8	8	8	8
Для бочек весом	кг	16 - 20	20 - 30	50 - 60	180 - 220
Насос	Арт.	-	-	-	-
Раздаточная катушка	Арт.	-	-	-	-
Пистолет	Арт.	-	-	-	-
Крышка для бочки	Арт.	-	-	-	-
Диафрагма	Арт.	-	-	-	-
Шланг подачи смазки	Арт.	-	-	-	-
Переходник	Арт.	-	-	-	-
Каплесборный бачок	Арт.	-	-	-	-
Упаковка	№ - м ³	1 - 0,010	1 - 0,010	1 - 0,020	1 - 0,020
Вес	кг	5,9	6,1	7,4	8,2
Габаритные размеры (А - В - С)	см	33,5 - 41 - 3	33,5 - 48 - 3	33,5 - 74 - 3	33,5 - 94 - 3

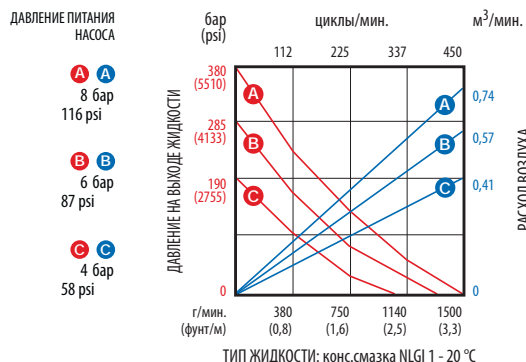

Коэффициент 50:1 Производительность 1500 г/мин.

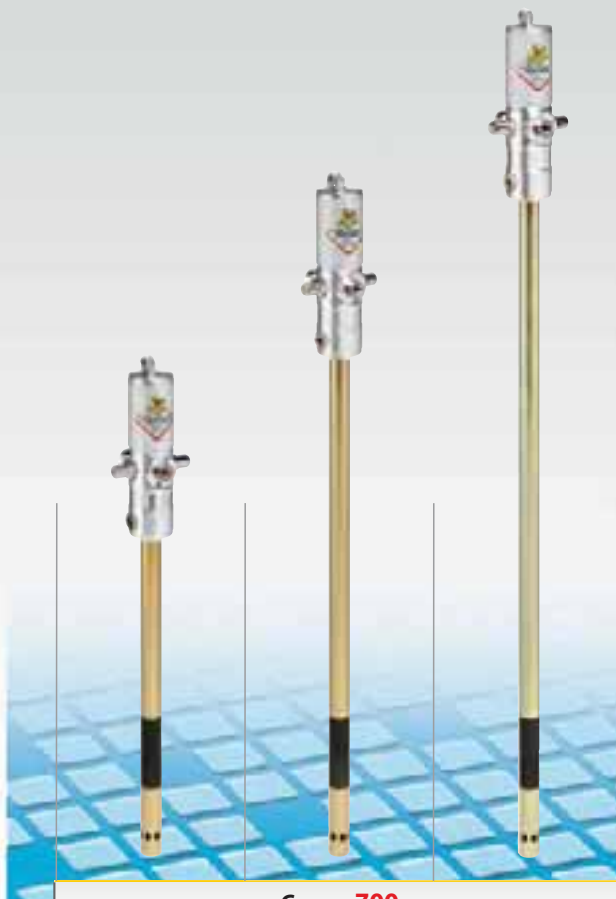

		Серия 700		
С прокладками	PU	62148	62174	62195
Совместимые жидкости		Конс.смазки со средней/высокой вязкостью		
Корпус двигателя		Алюминий		
Всасывающая труба		Углеродистая сталь		
Соединение впуска воздуха	bsp	F 1/4" G	F 1/4" G	F 1/4" G
Соединение выпуска жидкости	bsp	F 3/8" G	F 3/8" G	F 3/8" G
Рабочее давление	бар	6 - 8	6 - 8	6 - 8
Средний расход воздуха	л/мин.	330	330	330
Уровень шума	дБ	81	81	81
Максимальное давление питания	бар	8	8	8
Для бочек весом	кг	16- 20	50 - 60	180 - 220
Насос	Арт.	-	-	-
Раздаточная катушка	Арт.	-	-	-
Пистолет	Арт.	-	-	-
Крышка для бочки	Арт.	-	-	-
Диафрагма	Арт.	-	-	-
Шланг подачи смазки	Арт.	-	-	-
Переходник	Арт.	-	-	-
Каплесборный бачок	Арт.	-	-	-
Упаковка	№ - м ³	1 - 0,010	1 - 0,020	1 - 0,020
Вес	кг	4,8	6,1	6,7
Габаритные размеры (А - В - С)	см	26,5 - 48 - 3	26,5 - 74 - 3	26,5 - 94 - 3

ДАВЛЕНИЕ ПИТАНИЯ НАСОСА

- A** 8 бар
116 psi
- B** 6 бар
87 psi
- C** 4 бар
58 psi

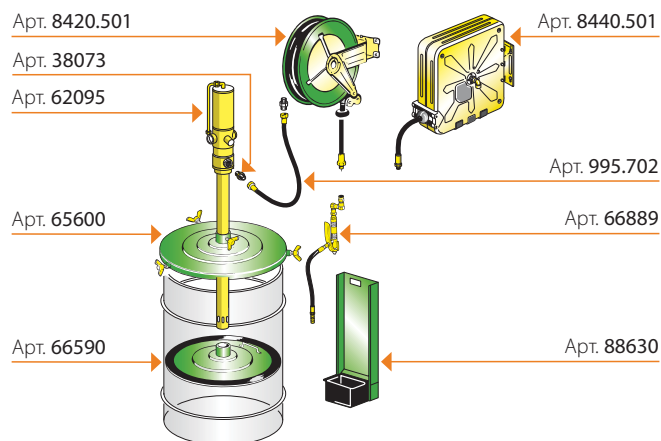
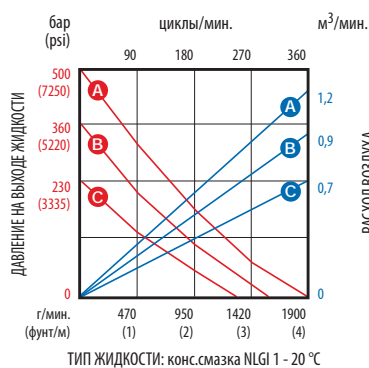



Архангельск (8182)63-90-72
Астана (7172)727-132
Астрахань (8512)99-46-04
Барнаул (3852)73-04-60
Белгород (4722)40-23-64
Брянск (4832)59-03-52
Владивосток (423)249-28-31
Волгоград (844)278-03-48
Вологда (8172)26-41-59
Воронеж (473)204-51-73
Екатеринбург (343)384-55-89
Иваново (4932)77-34-06

Ижевск (3412)26-03-58
Иркутск (395)279-98-46
Казань (843)206-01-48
Калининград (4012)72-03-81
Калуга (4842)92-23-67
Кемерово (3842)65-04-62
Киров (8332)68-02-04
Краснодар (861)203-40-90
Красноярск (391)204-63-61
Курск (4712)77-13-04
Липецк (4742)52-20-81

Киргизия (996)312-96-26-47

Магнитогорск (3519)55-03-13
Москва (495)268-04-70
Мурманск (8152)59-64-93
Набережные Челны (8552)20-53-41
Нижний Новгород (831)429-08-12
Новокузнецк (3843)20-46-81
Новосибирск (383)227-86-73
Омск (3812)21-46-40
Орел (4862)44-53-42
Оренбург (3532)37-68-04
Пенза (8412)22-31-16

Россия (495)268-04-70

Пермь (342)205-81-47
Ростов-на-Дону (863)308-18-15
Рязань (4912)46-61-64
Самара (846)206-03-16
Санкт-Петербург (812)309-46-40
Саратов (845)249-38-78
Севастополь (8692)22-31-93
Симферополь (3652)67-13-56
Смоленск (4812)29-41-54
Сочи (862)225-72-31
Ставрополь (8652)20-65-13

Казахстан (772)734-952-31

Сургут (3462)77-98-35
Тверь (4822)63-31-35
Томск (3822)98-41-53
Тула (4872)74-02-29
Тюмень (3452)66-21-18
Ульяновск (8422)24-23-59
Уфа (347)229-48-12
Хабаровск (4212)92-98-04
Челябинск (351)202-03-61
Череповец (8202)49-02-64
Ярославль (4852)69-52-93