

# УСТАНОВКИ СЛИВА и ОТКАЧКИ МАСЛА



Архангельск (8182)63-90-72  
Астана (7172)727-132  
Астрахань (8512)99-46-04  
Барнаул (3852)73-04-60  
Белгород (4722)40-23-64  
Брянск (4832)59-03-52  
Владивосток (423)249-28-31  
Волгоград (844)278-03-48  
Вологда (8172)26-41-59  
Воронеж (473)204-51-73  
Екатеринбург (343)384-55-89  
Иваново (4932)77-34-06

Ижевск (3412)26-03-58  
Иркутск (395)279-98-46  
Казань (843)206-01-48  
Калининград (4012)72-03-81  
Калуга (4842)92-23-67  
Кемерово (3842)65-04-62  
Киров (8332)68-02-04  
Краснодар (861)203-40-90  
Красноярск (391)204-63-61  
Курск (4712)77-13-04  
Липецк (4742)52-20-81

Киргизия (996)312-96-26-47

Магнитогорск (3519)55-03-13  
Москва (495)268-04-70  
Мурманск (8152)59-64-93  
Набережные Челны (8552)20-53-41  
Нижний Новгород (831)429-08-12  
Новокузнецк (3843)20-46-81  
Новосибирск (383)227-86-73  
Омск (3812)21-46-40  
Орел (4862)44-53-42  
Оренбург (3532)37-68-04  
Пенза (8412)22-31-16

Россия (495)268-04-70

Пермь (342)205-81-47  
Ростов-на-Дону (863)308-18-15  
Рязань (4912)46-61-64  
Самара (846)206-03-16  
Санкт-Петербург (812)309-46-40  
Саратов (845)249-38-78  
Севастополь (8692)22-31-93  
Симферополь (3652)67-13-56  
Смоленск (4812)29-41-54  
Сочи (862)225-72-31  
Ставрополь (8652)20-65-13

Казахстан (772)734-952-31

Сургут (3462)77-98-35  
Тверь (4822)63-31-35  
Томск (3822)98-41-53  
Тула (4872)74-02-29  
Тюмень (3452)66-21-18  
Ульяновск (8422)24-23-59  
Уфа (347)229-48-12  
Хабаровск (4212)92-98-04  
Челябинск (351)202-03-61  
Череповец (8202)49-02-64  
Ярославль (4852)69-52-93

# Установки для слива, откачки отработавшего масла

установки для слива самотеком

**Стандартные или комбинированные пневматические установки для слива и откачки масла.** Они идеально подходят для быстрой замены моторного масла любого автомобиля. Слив (откачка) отработавшего масла производится как **самотеком** с использованием маслосборника (15 литров) с регулируемой высотой, установленного на боковой опоре, так и путем **отсасывания** при помощи прилагаемых шупов. После создания вакуума в установке она работает самостоятельно, нет необходимости в его постоянном подключении к сети сжатого воздуха.

**Отсасывать горячее масло при температуре 70 - 80 °С.**

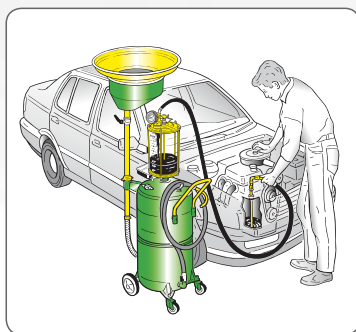
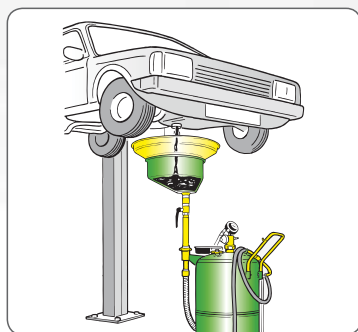

центральный маслосборник

боковой маслосборник

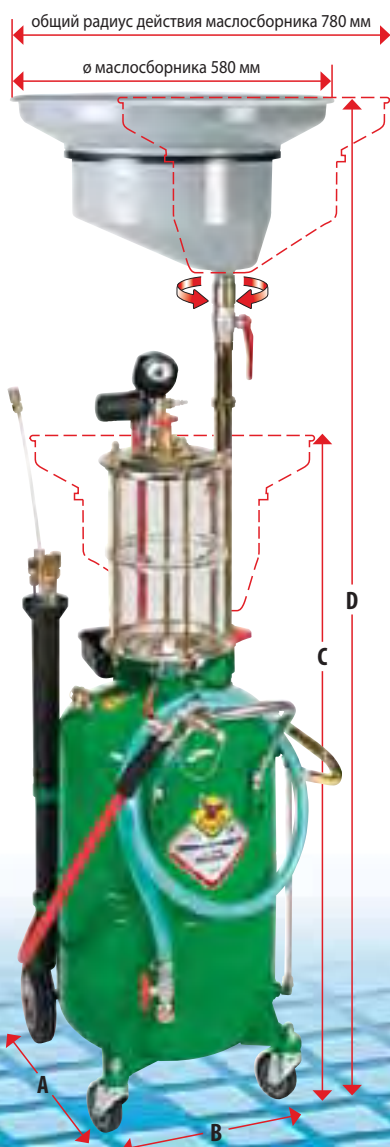

Артикул		42065	42090	42115	42066	42091	42116
<b>Емкость бака</b>	литры	<b>65</b>	<b>90</b>	<b>115</b>	<b>65</b>	<b>90</b>	<b>115</b>
<b>Максимальная емкость регенерации</b>	литры	52	75	97	52	75	97
<b>Емкость предкамеры</b>	литры	-	-	-	-	-	-
<b>Емкость маслосборника</b>	литры	15	15	15	15	15	15
<b>Давление разгерметизации</b>	бар	-	-	-	-	-	-
<b>Время разгерметизации</b>	мин.	-	-	-	-	-	-
<b>Уровень шума</b>	дБ	-	-	-	-	-	-
<b>Скорость всасывания</b>	л/мин.	-	-	-	-	-	-
<b>Общая всасывающая способность</b>	литры	-	-	-	-	-	-
<b>Отсасывающая/сливная труба</b>	м	слив 2	слив 2	слив 2	слив 2	слив 2	слив 2
<b>Макс.давление слива</b>	бар	0,5	0,5	0,5	0,5	0,5	0,5
<b>Шупы в комплектации</b>	Арт.	-	-	-	-	-	-
<b>Упаковка</b>	№ - м <sup>3</sup>	2 - 0,270	2 - 0,300	2 - 0,420	2 - 0,270	2 - 0,300	2 - 0,420
<b>Вес</b>	кг	33	34	42	33	34	42
<b>Габаритные размеры (А - В - С)</b>	см	60-42-127	64-42-140	66-49-142	60-42-134	64-42-125	66-49-128
<b>Макс.габаритные размеры (D)</b>	см	178	190	192	175	170	173

для подсоединения установок отработавшего масла к комплекту слива необходимо монтировать быстродействующее соединение с наружной резьбой. Переходники, используемые для монтажа данного быстродействующего соединения, изменяются в зависимости от типа регенератора (стандартный, надямой или напольный).

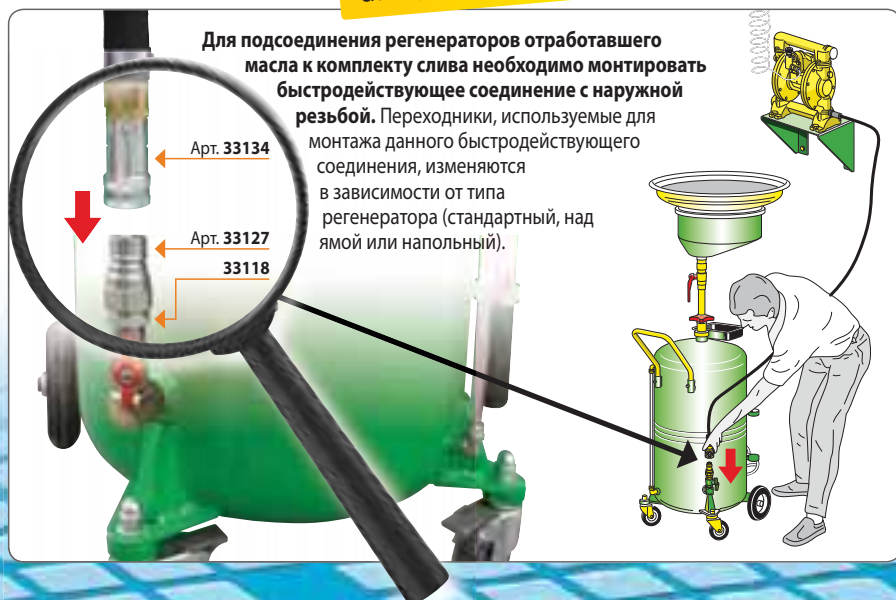

## установки для откачки

## комбинированные

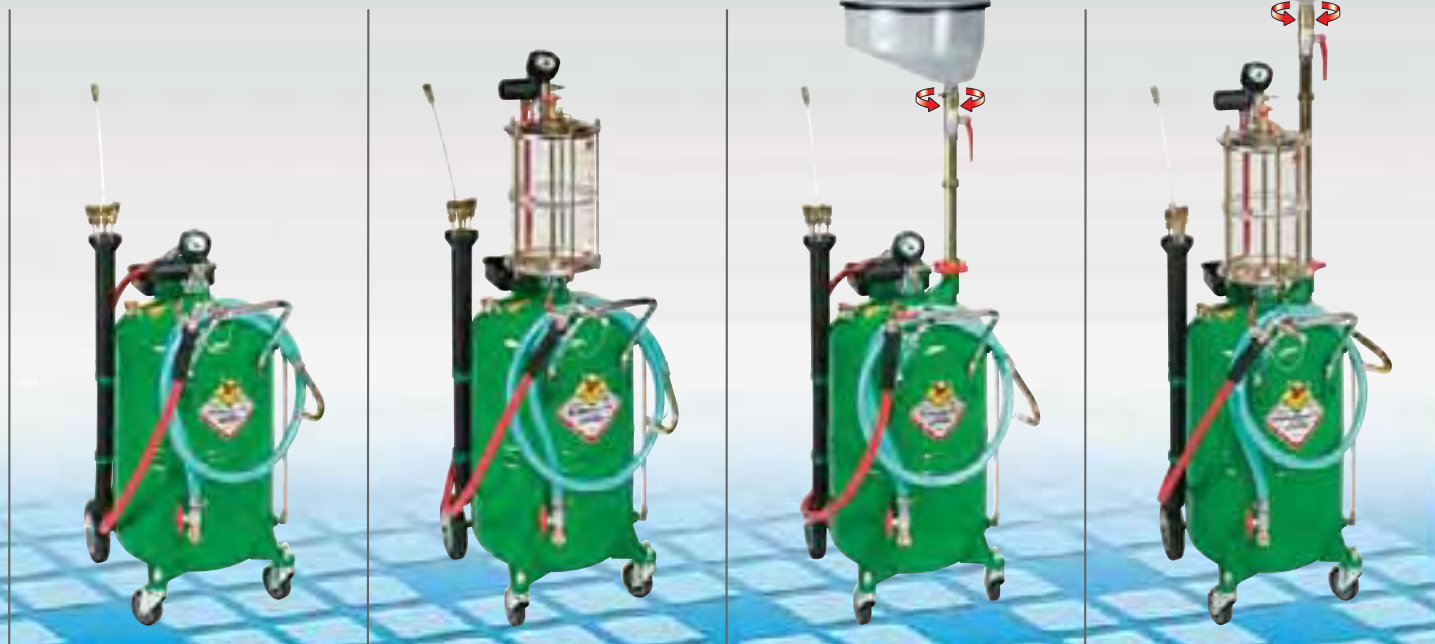

стандартный			с предкамерой			стандартный			с предкамерой		
43060	43090	43114	43065	43091	43115	44060	44090	44115	44065	44091	44116
<b>65</b>	<b>90</b>	<b>115</b>	<b>65</b>	<b>90</b>	<b>115</b>	<b>65</b>	<b>90</b>	<b>115</b>	<b>65</b>	<b>90</b>	<b>115</b>
52	75	97	52	75	97	52	75	97	52	75	97
-	-	-	8	8	8	-	-	-	8	8	8
-	-	-	-	-	-	15	15	15	15	15	15
6,5 - 7	6,5 - 7	6,5 - 7	6,5 - 7	6,5 - 7	6,5 - 7	6,5 - 7	6,5 - 7	6,5 - 7	6,5 - 7	6,5 - 7	6,5 - 7
2	2,5 - 3	3 - 3,5	2	2,5 - 3	3 - 3,5	2	2,5 - 3	3 - 3,5	2	2,5 - 3	3 - 3,5
75	75	75	75	75	75	75	75	75	75	75	75
1,5 - 2	1,5 - 2	1,5 - 2	1,5 - 2	1,5 - 2	1,5 - 2	1,5 - 2	1,5 - 2	1,5 - 2	1,5 - 2	1,5 - 2	1,5 - 2
43 - 45	60 - 65	85 - 90	43 - 45	60 - 65	85 - 90	43 - 45	60 - 65	85 - 90	43 - 45	60 - 65	85 - 90
2/2	2/2	2/2	2/2	2/2	2/2	2/2	2/2	2/2	2/2	2/2	2/2
0,5	0,5	0,5	0,5	0,5	0,5	0,5	0,5	0,5	0,5	0,5	0,5
45560	45560	45560	45560	45560	45560	45560	45560	45560	45560	45560	45560
2 - 0,230	2 - 0,250	2 - 0,420	2 - 0,230	2 - 0,225	2 - 0,420	3 - 0,330	3 - 0,360	3 - 0,460	3 - 0,330	3 - 0,360	3 - 0,460
26,9	31,4	42	32,9	36	43	34,6	38,2	43	38,2	42,1	50
60-42-86	64-42-100	66-49-102	60-42-128	64-42-140	66-49-142	62-42-134	62-42-138	66-49-170	60-42-153	62-42-166	66-49-168
-	-	-	-	-	-	175	188	190	175	188	190

**Внимание:** не использовать для отсасывания масла из тормозных систем, топлива, воспламеняющихся и корродирующих жидкостей

## Детали и преимущества

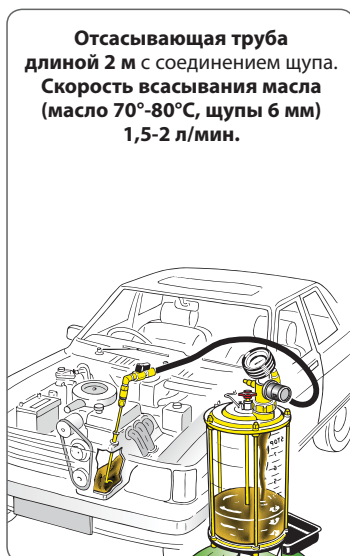
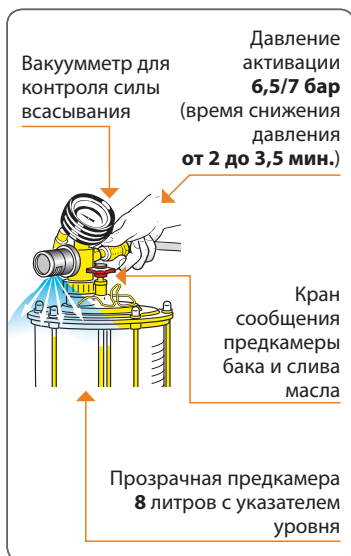
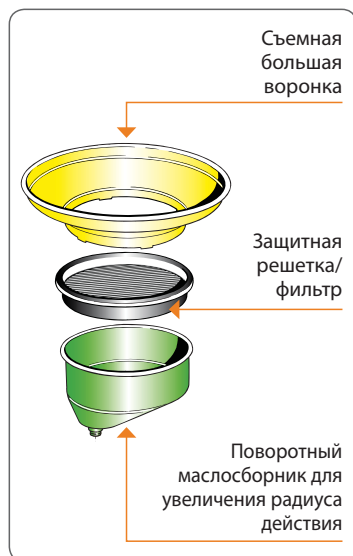



**Архангельск** (8182)63-90-72  
**Астана** (7172)727-132  
**Астрахань** (8512)99-46-04  
**Барнаул** (3852)73-04-60  
**Белгород** (4722)40-23-64  
**Брянск** (4832)59-03-52  
**Владивосток** (423)249-28-31  
**Волгоград** (844)278-03-48  
**Вологда** (8172)26-41-59  
**Воронеж** (473)204-51-73  
**Екатеринбург** (343)384-55-89  
**Иваново** (4932)77-34-06

**Ижевск** (3412)26-03-58  
**Иркутск** (395)279-98-46  
**Казань** (843)206-01-48  
**Калининград** (4012)72-03-81  
**Калуга** (4842)92-23-67  
**Кемерово** (3842)65-04-62  
**Киров** (8332)68-02-04  
**Краснодар** (861)203-40-90  
**Красноярск** (391)204-63-61  
**Курск** (4712)77-13-04  
**Липецк** (4742)52-20-81

**Киргизия** (996)312-96-26-47

**Магнитогорск** (3519)55-03-13  
**Москва** (495)268-04-70  
**Мурманск** (8152)59-64-93  
**Набережные Челны** (8552)20-53-41  
**Нижний Новгород** (831)429-08-12  
**Новокузнецк** (3843)20-46-81  
**Новосибирск** (383)227-86-73  
**Омск** (3812)21-46-40  
**Орел** (4862)44-53-42  
**Оренбург** (3532)37-68-04  
**Пенза** (8412)22-31-16

**Россия** (495)268-04-70

**Пермь** (342)205-81-47  
**Ростов-на-Дону** (863)308-18-15  
**Рязань** (4912)46-61-64  
**Самара** (846)206-03-16  
**Санкт-Петербург** (812)309-46-40  
**Саратов** (845)249-38-78  
**Севастополь** (8692)22-31-93  
**Симферополь** (3652)67-13-56  
**Смоленск** (4812)29-41-54  
**Сочи** (862)225-72-31  
**Ставрополь** (8652)20-65-13

**Казахстан** (772)734-952-31

**Сургут** (3462)77-98-35  
**Тверь** (4822)63-31-35  
**Томск** (3822)98-41-53  
**Тула** (4872)74-02-29  
**Тюмень** (3452)66-21-18  
**Ульяновск** (8422)24-23-59  
**Уфа** (347)229-48-12  
**Хабаровск** (4212)92-98-04  
**Челябинск** (351)202-03-61  
**Череповец** (8202)49-02-64  
**Ярославль** (4852)69-52-93